



Agrichampion[®]

first on the field



CARRI MISCELATORI TRAINATI



I CAMPIONI NEI MACCHINARI PER L'ALLEVAMENTO

AGRICHAMPION È UN'AZIENDA SPECIALIZZATA NELLA PRODUZIONE DI MACCHINARI PER LA ZOOTECNIA DEL FUTURO

Con 40 anni di esperienza nell'allevamento e tre generazioni attive nel settore, abbiamo trasformato la nostra competenza in soluzioni progettate per rispondere alle vere esigenze degli agricoltori.

Grazie al nostro partner di produzione (uno dei principali player internazionali nel settore), siamo riusciti a sviluppare un prodotto che unisce affidabilità e un design improntato alla praticità.

Il risultato? Un prodotto testato, accompagnato da una garanzia di 3 anni* per offrirti serenità e prestazioni durature.

Il nostro obiettivo è migliorare la vita degli allevatori, aiutandoli a ridurre le ore di lavoro necessarie per gestire gli allevamenti.

Sappiamo che per garantire un futuro al nostro settore è necessario sviluppare un modello di allevamento capace di aumentare la redditività delle stalle e di semplificare la vita degli allevatori. Per questo ci concentriamo su macchinari capaci di migliorare la gestione delle aziende agricole, ottimizzandone i processi.



(*Materiali di consumo esclusi, in conformità con le manutenzioni regolari).

**LA NOSTRA SPECIALIZZAZIONE
È QUELLA DI RIDURRE LE ORE
DI LAVORO NECESSARIE PER
GESTIRE UN ALLEVAMENTO.**

La nostra missione è fare ottimizzazioni continue per mantenere la nostra promessa principale: meno lavoro, più redditività.





IL FORNITORE MIGLIORE PER TUTTE LE NECESSITÀ DELLA STALLA

Dal carro miscelatore al trinciapaglia, tutto quello che serve per nutrire le vacche al meglio: Agrichampion è l'unico partner in grado di fornire agli allevatori i macchinari che possono servire durante la vita della stalla, nonché il fornitore perfetto per accompagnare qualsiasi stalla nel percorso che la trasformerà in un'azienda.



**UNA SOLUZIONE
COMPLETA, INTEGRATA
E SU MISURA
PER ALLEVAMENTI
DI OGNI DIMENSIONE**



**MACCHINE PER
L'ALLEVAMENTO
DEL FUTURO**



**UN CICLO
COMPLETO
INTEGRATO**



**SEMPLIFICARE LA
GESTIONE SIGNIFICA:
MENO LAVORO,
PIÙ REDDITIVITÀ.**
Con le nostre macchine
riduci notevolmente il
tempo di lavoro.



**ANNI
DI GARANZIA***
*(esclusi i materiali di
consumo, seguendo le
manutenzioni regolari)



GENERAZIONI
di esperienza
nell'allevamento



ANNI
di esperienza
nel settore



LA NOSTRA INNOVAZIONE

- è la soluzione al problema della carenza di manodopera qualificata
- offre all'allevatore il totale controllo e tutte le informazioni necessarie a supportare le sue decisioni e a gestire meglio gli animali della sua mandria
- migliora il benessere degli animali e, di conseguenza, aumenta la produzione.

LA NOSTRA MISSIONE

La nostra missione è quella di rendere sempre più facile la gestione di un allevamento.

Per farlo, forniamo le tecnologie necessarie per trasformare le stalle in aziende, migliorare la qualità di vita degli allevatori e permettere loro di stare bene.



SOLO DIMENSIONI REALI

Le dimensioni dei macchinari Agrichampion sono reali, non considerano l'ingombro delle componenti interne.

Questo per il cliente significa che, a parità di metratura cubica dichiarata, grazie ad Agrichampion sarà possibile **nutrire più vacche**.

I CONCORRENTI



AGRICHAMPION



GAMMA TMR

TOTAL MIXED RATION

UNA SOLUZIONE COMPLETA E INTEGRATA
PER ALLEVAMENTI DI TUTTE LE DIMENSIONI

TMR 8 - 16 M³ MONOCOCLEA

Ideale per spazi limitati, il nostro miscelatore è piccolo e compatto, ma offre tutti i vantaggi dei modelli più grandi.



TMR 16 - 30 M³ BICOCLEA

Si adatta con precisione alle esigenze specifiche, combinando tutte le caratteristiche di eccellenza della tecnologia di miscelazione dei componenti.



TMR 30 - 45 M³ TRICOCLEA

Specificamente progettato per soddisfare le esigenze delle grandi aziende agricole, il nostro carro è in grado di gestire agevolmente carichi pesanti e lunghe distanze di trasporto.



I MACCHINARI

CHE RENDERANNO PIÙ SEMPLICI IL TUO LAVORO E LA TUA VITA

CARRO TRAINATO E STAZIONARIO SULLA POSIZIONE



ALLEVAMENTO 4.0

“Ho avuto modo di provare i macchinari Agrichampion durante un evento comparativo dedicato alle macchine per allevamento. Mi sono divertito e ho constatato che con questi macchinari passare all'allevamento di precisione è semplice. Ho avuto accesso a una serie di informazioni e automazioni che non conoscevo, e mi sono reso conto che in questo modo faccio prima! Faccio cioè lo stesso lavoro ma in meno tempo”.



QUALITÀ E SICUREZZA



Agrichampion è un'azienda italiana che progetta e produce tecnologia d'alimentazione innovativa e la commercializza in diversi Paesi. Grazie alle più moderne tecniche di produzione, dà vita a macchine agricole *made in Italy* di alta qualità.

Il motto di Agrichampion, "***Primi sul campo***", sottolinea il suo impegno nei confronti dell'innovazione e la volontà di porre sempre al centro le esigenze dell'allevatore, sviluppando nuove soluzioni per soddisfarle.

Attraverso una gamma di prodotti all'avanguardia e soluzioni intelligenti per la moderna tecnologia di alimentazione, supporta le aziende agricole orientate al futuro nell'implementazione di pratiche sostenibili per garantire alle loro attività di allevamento una crescita di successo.



IL FUTURO DELL'ALLEVAMENTO

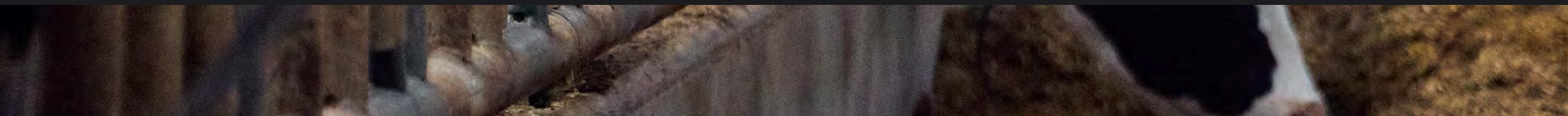

I VANTAGGI DELLA COCLEA VERTICALE

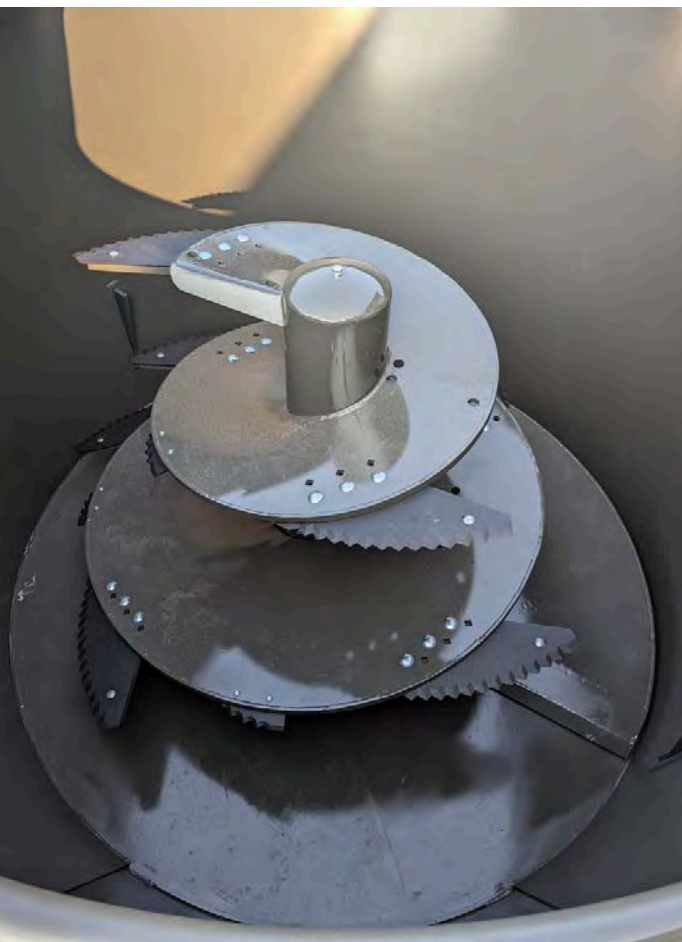

RIDOTTI TEMPI DI LAVORAZIONE

Grazie alla sua configurazione, la coclea verticale consente di ridurre i tempi necessari per la preparazione della miscelata, aumentando l'efficienza complessiva del processo.

MINORI CONSUMI

Il design della coclea verticale riduce al minimo gli sforzi necessari per la miscelazione, consentendo un risparmio di carburante significativo.

EFFICIENZA NELLA MISCELAZIONE

La coclea verticale garantisce una miscelazione ottimale grazie al movimento rotatorio che permette di mescolare uniformemente i componenti della razione, mantenendoli soffici.

QUALITÀ DELLA MISCELAZIONE

TECNOLOGIA ALL'AVANGUARDIA

MISCELAZIONE RAPIDA ED EFFICACE MATERIALE OMOGENEO

Coclee di miscelazione con
rotazione sovrapposta.



Il contenitore è realizzato in
un unico pezzo e le coclee
sono proporzionate alle
dimensioni del cassone di
miscelazione.

IL PRODOTTO FINALE MANTIENE IL VALORE NUTRIZIONALE.



Grazie alla riduzione
dell'attrito il ciclo
di miscelazione è più
breve, il consumo di
energia minore e i trattori
hanno potenza inferiore.



MACCHINE DI ALTO LIVELLO

Assale di guida
e telaio robusti



Offriamo un sistema di pesatura sofisticato con ricette programmabili, compatibile con vari software di alimentazione e con tecnologie di alto livello.

Offriamo tutti i tipi di sistemi di scarico come catene, gomme, nastri trasversali, pieghevoli, scorrevoli, inclinabili, per consentire una distribuzione uniforme dell'alimento.



PROGETTATO PER UNA LUNGA DURATA



CASSONE E COCLEE DI MISCELAZIONE CON LUNGA DURATA

Agrichampion ha la caratteristica unica di poter produrre cassoni e coclee di miscelazione in acciaio inox tipo 3CR12 (materiale anticorrosione).

Permette di lavorare in modo intensivo e in condizioni difficili.

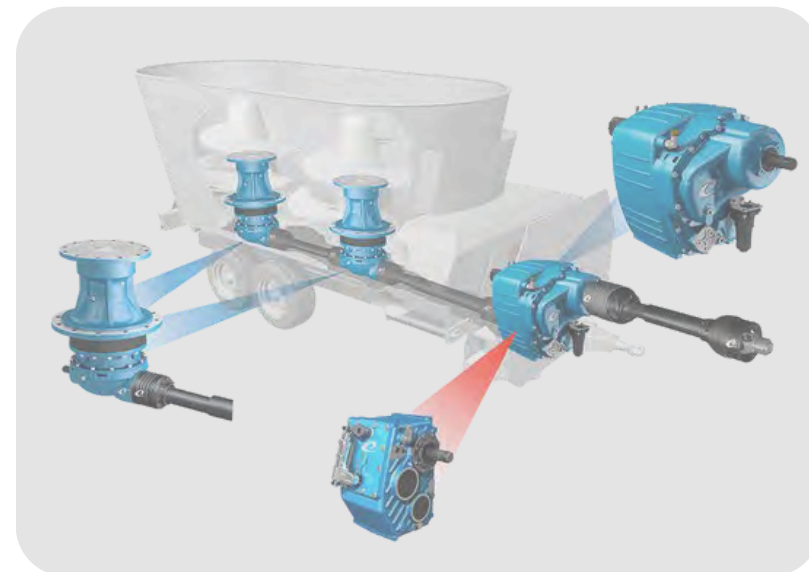

Coclee e riduttori progettati per lunghe sessioni di lavoro con qualsiasi tipologia di materiale in qualsiasi condizione.



MENO LAVORO PIÙ REDDITIVITÀ

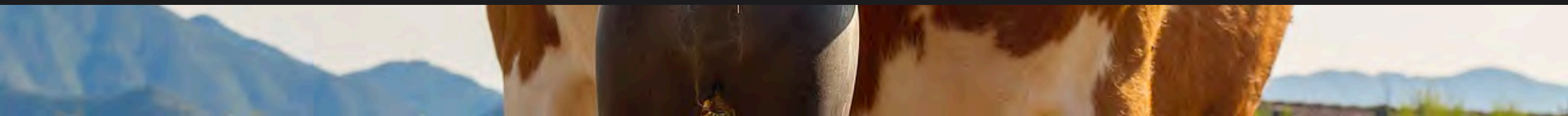

DIMENSIONI GENERALI CARRO MISCELATORE 1 COCLEA

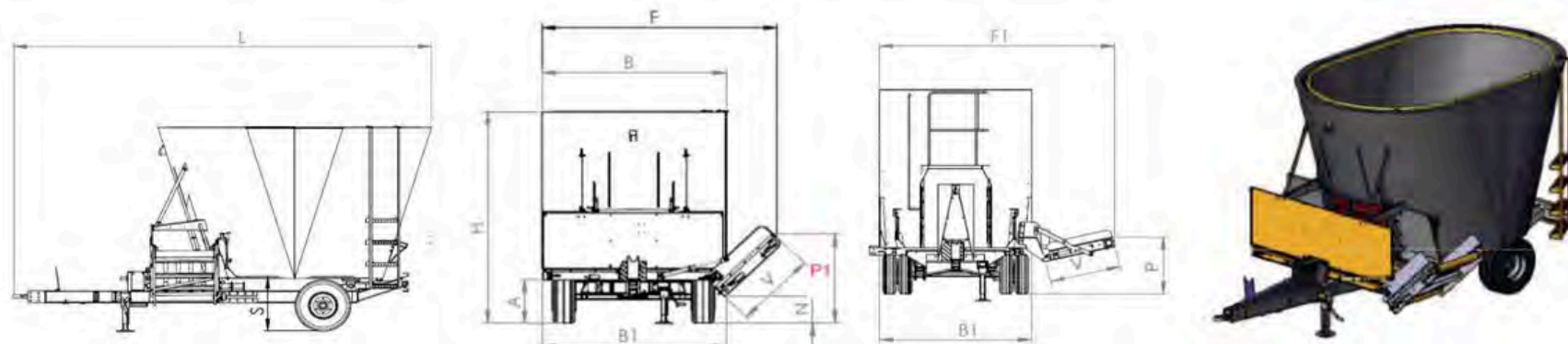

| Model | Dimensioni | Length (Meter) | Height (Meter) | | Width (Meter) | | Unloading Height (Meter) | | | | | | | | | | | | | | | HP Tractor | Net weight | Max Load | Max gross |
|-----------------|-----------------|----------------|----------------|-------------|---------------|------|--------------------------|--------------|---|-------------|-------------|-------------|---|------|-------------|-------------|------|-------------|-------------|------|--------|------------|------------|----------|-----------|
| | | | | | | | Side door | Front / Rear | Front/rear unloading tilting belt conveyor. | | | | Side/Rear unloading folding chain conveyor. | | | | | | | | | | | | |
| | | | | | | | | | cross con. | V=1.0 Meter | V=1.4 Meter | V=1.0 Meter | | | V=1.4 Meter | | | V=1.8 Meter | | | | | | | |
| | Mq ³ | | Wheels | 1 Axle | Bot | Top | | | | | | | | | | | | | | | Needed | Weight | | | |
| | | | H | | B1 | B | S | A | P1 | F1 | P1 | F1 | P | F | F1 | P | F | F1 | P | F | F1 | | Kg | | |
| TMR 8 | 8 | 4.30 | 10.0X75-15.3 | 2.55 | 1.80 | 2.25 | 0.73 | 0.58 | 0.91 | 2.69 | 1.10 | 2.49 | 1.18 | 2.05 | 2.50 | 1.38 | 2.05 | 2.70 | 1.58 | 2.05 | 2.90 | 65 | 3100 | 3600 | 6700 |
| TMR 10 | 10 | 5.21 | 10.0X75-15.3 | 2.63 | 2.25 | 2.25 | 0.76 | 0.58 | 0.91 | 2.69 | 1.10 | 2.94 | 1.21 | 2.50 | 2.95 | 1.41 | 2.50 | 3.15 | 1.61 | 2.50 | 3.35 | 65 | 3350 | 3800 | 7150 |
| TMR 12 | 12 | 5.27 | 10.0X75-15.3 | 2.84 | 2.25 | 2.25 | 0.76 | 0.58 | 0.91 | 2.69 | 1.10 | 2.94 | 1.21 | 2.50 | 2.95 | 1.41 | 2.50 | 3.15 | 1.61 | 2.50 | 3.35 | 70 | 3750 | 4550 | 8300 |
| TMR 8 V | 8 | 4.30 | 10.0X75-15.3 | 2.55 | 1.80 | 2.25 | 0.73 | 0.58 | 0.91 | 2.69 | 1.10 | 2.49 | 1.18 | 2.05 | 2.50 | 1.38 | 2.05 | 2.70 | 1.58 | 2.05 | 2.90 | 65 | 3100 | 3600 | 6700 |
| TMR 10 V | 10 | 5.16 | 10.0X75-15.3 | 2.47 | 2.25 | 2.45 | 0.76 | 0.58 | 0.91 | 2.70 | 1.10 | 2.94 | 1.21 | 2.50 | 2.95 | 1.41 | 2.50 | 3.15 | 1.61 | 2.50 | 3.35 | 65 | 3350 | 3800 | 7150 |
| TMR 12 V | 12 | 5.22 | 10.0X75-15.3 | 2.79 | 2.25 | 2.45 | 0.76 | 0.58 | 0.91 | 2.72 | 1.10 | 2.94 | 1.21 | 2.50 | 2.95 | 1.41 | 2.50 | 3.15 | 1.61 | 2.50 | 3.35 | 70 | 3750 | 4550 | 8300 |
| TMR 14 V | 14 | 4.72 | 30 X11.5 -14.5 | 2.94 | 2.25 | 2.78 | 0.75 | 0.57 | 0.90 | 3.01 | 1.09 | 2.94 | 1.20 | 2.50 | 2.95 | 1.40 | 2.50 | 3.15 | 1.60 | 2.50 | 3.35 | 70 | 4150 | 5300 | 9450 |
| TMR 16V | 16 | 4.72 | 28X12.5 - 15 | 3.13 | 2.25 | 2.83 | 0.75 | 0.57 | 0.90 | 3.10 | 1.09 | 2.94 | 1.20 | 2.50 | 2.95 | 1.40 | 2.50 | 3.15 | 1.60 | 2.50 | 3.35 | 75 | 4600 | 5600 | 10200 |

DIMENSIONI GENERALI CARRO MISCELATORE 2 COCLEE ASSALE SINGOLO

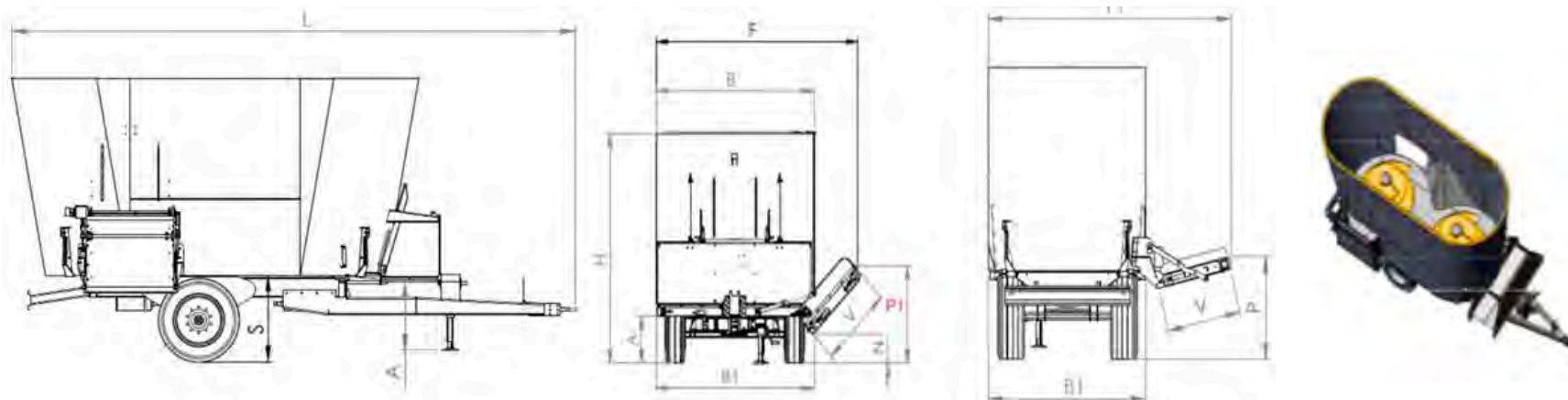

| Model | Dimensioni | Length (Meter) | Height (Meter) | | Width (Meter) | | Unloading Height (Meter) | | | | | | | | | | | | | | | HP Tractor | Net weight | Max Load | Max gross |
|-----------------|------------|----------------|----------------|--------|---------------|------|--------------------------|-------------------------|---|-------------|-------------|------|---|-------------|------|------|-------------|------|------|--------|--------|------------|------------|----------|-----------|
| | | | Wheels | 1 Axle | Bott | Top | Side door | Front / Rear cross con. | Front/rear unloading tilting belt conveyor. | | | | Side/Rear unloading folding chain conveyor. | | | | | | | | | | | | |
| | | | | | | | | | V=1.0 Meter | V=1.4 Meter | V=1.0 Meter | | | V=1.4 Meter | | | V=1.8 Meter | | | Needed | Weight | | | | |
| Mq ³ | L | H | B1 | B | S | A | P1 | F1 | P1 | F1 | P | F | F1 | P | F | F1 | P | F | F1 | | | Kg | | | |
| TMR 16 | 26 | 7.30 | 445/45R-19.5 | 2.68 | 2.25 | 2.25 | 0.93 | 0.79 | 1.12 | 2.69 | 1.30 | 2.94 | 1.38 | 2.50 | 2.95 | 1.58 | 2.50 | 3.15 | 1.78 | 2.50 | 3.35 | 90 | 6200 | 5600 | 11800 |
| TMR 18 | 18 | 7.30 | 445/45R-19.5 | 2.83 | 2.25 | 2.25 | 0.93 | 0.79 | 1.12 | 2.69 | 1.30 | 2.94 | 1.38 | 2.50 | 2.95 | 1.58 | 2.50 | 3.15 | 1.78 | 2.50 | 3.35 | 90 | 6500 | 6750 | 13250 |
| TMR 20 | 20 | 7.10 | 445/45R-19.5 | 2.97 | 2.25 | 2.25 | 0.93 | 0.79 | 1.12 | 2.69 | 1.30 | 2.94 | 1.38 | 2.50 | 2.95 | 1.58 | 2.50 | 3.15 | 1.78 | 2.50 | 3.35 | 90 | 7600 | 7600 | 15200 |
| TMR 22 | 22 | 7.13 | 445/45R-19.5 | 3.16 | 2.25 | 2.25 | 0.93 | 0.79 | 1.12 | 2.69 | 1.30 | 2.94 | 1.38 | 2.50 | 2.95 | 1.58 | 2.50 | 3.15 | 1.78 | 2.50 | 3.35 | 90 | 8000 | 8350 | 16350 |
| TMR 18V | 18 | 7.28 | 445/45R-19.5 | 2.65 | 2.25 | 2.45 | 0.93 | 0.79 | 1.12 | 2.69 | 1.30 | 2.94 | 1.38 | 2.50 | 2.95 | 1.58 | 2.50 | 3.15 | 1.78 | 2.50 | 3.35 | 90 | 6500 | 6750 | 13250 |
| TMR 20V | 20 | 7.45 | 445/45R-19.5 | 2.84 | 2.25 | 2.42 | 0.93 | 0.79 | 1.12 | 2.69 | 1.30 | 2.94 | 1.38 | 2.50 | 2.95 | 1.58 | 2.50 | 3.15 | 1.78 | 2.50 | 3.35 | 100 | 7600 | 7600 | 15200 |
| TMR 22V | 22 | 7.30 | 445/45R-19.5 | 3.03 | 2.25 | 2.44 | 0.93 | 0.79 | 1.12 | 2.69 | 1.30 | 2.94 | 1.38 | 2.50 | 2.95 | 1.58 | 2.50 | 3.15 | 1.78 | 2.50 | 3.35 | 100 | 8000 | 8350 | 16350 |
| TMR 24V | 24 | 7.22 | 445/45R-19.5 | 3.09 | 2.25 | 2.70 | 0.93 | 0.79 | 1.12 | 2.69 | 1.30 | 2.94 | 1.38 | 2.50 | 2.95 | 1.58 | 2.50 | 3.15 | 1.78 | 2.50 | 3.35 | 110 | 8250 | 9100 | 17350 |

DIMENSIONI GENERALI CARRO MISCELATORE 2 COCLEE ASSALE TANDEM

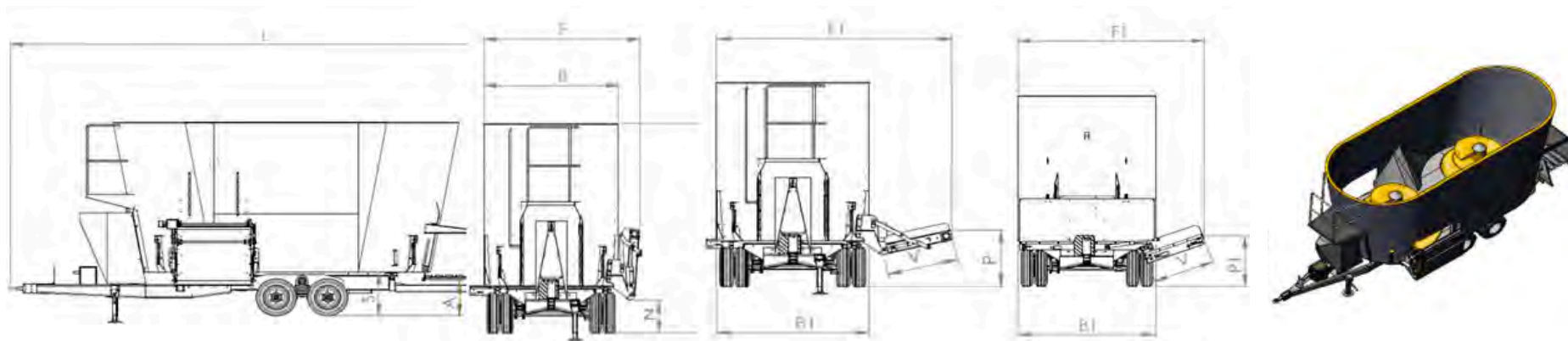

| Model | Dimensioni | Length (Meter) | Height (Meter) | | Width (Meter) | | Unloading Height (Meter) | | | | | | | | | | | | | | | HP Tractor | Net weight | Max Load | Max gross |
|---------|------------|----------------|-----------------|---------|---------------|------|--------------------------|-------------------------|---|-------------|-------------|------|---|-------------|------|------|-------------|------|------|------|------|------------|------------|----------|-----------|
| | | | Wheels | 2 Axles | Bott. | Top | Side door | Front / Rear cross con. | Front/rear unloading tilting belt conveyor. | | | | Side/Rear unloading folding chain conveyor. | | | | | | | | | | | | |
| | | | | | | | | | V=1.0 Meter | V=1.4 Meter | V=1.0 Meter | | | V=1.4 Meter | | | V=1.8 Meter | | | | | | | | |
| | | | Mq ³ | L | H | B1 | B | S | | | A | P1 | F1 | P1 | F1 | P | F | F1 | P | F | F1 | | | | |
| Kg | | | | | | | | | | | | | | | | | | | | | | | | | |
| TMR 16V | 16 | 7.30 | 445/45R-19.5 | 2.69 | 2.25 | 2.35 | 0.79 | 0.60 | 0.93 | 2.69 | 1.11 | 2.94 | 1.24 | 2.50 | 2.95 | 1.44 | 2.50 | 3.15 | 1.64 | 2.50 | 3.35 | 90 | 6200 | 5600 | 11800 |
| TMR 18V | 18 | 7.28 | 445/45R-19.5 | 2.59 | 2.25 | 2.45 | 0.79 | 0.60 | 0.93 | 2.69 | 1.11 | 2.94 | 1.24 | 2.50 | 2.95 | 1.44 | 2.50 | 3.15 | 1.64 | 2.50 | 3.35 | 90 | 6500 | 6750 | 13250 |
| TMR 20V | 20 | 7.45 | 445/45R-19.5 | 2.78 | 2.25 | 2.42 | 0.79 | 0.60 | 0.93 | 2.69 | 1.11 | 2.94 | 1.24 | 2.50 | 2.95 | 1.44 | 2.50 | 3.15 | 1.64 | 2.50 | 3.35 | 100 | 7600 | 7600 | 15200 |
| TMR 22V | 22 | 7.30 | 445/45R-19.5 | 2.97 | 2.25 | 2.44 | 0.79 | 0.60 | 0.93 | 2.69 | 1.11 | 2.94 | 1.24 | 2.50 | 2.95 | 1.44 | 2.50 | 3.15 | 1.64 | 2.50 | 3.35 | 100 | 8000 | 8350 | 16350 |
| TMR 24V | 24 | 7.22 | 445/45R-19.5 | 3.08 | 2.25 | 2.70 | 0.79 | 0.60 | 0.93 | 2.69 | 1.11 | 2.94 | 1.24 | 2.50 | 2.95 | 1.44 | 2.50 | 3.15 | 1.64 | 2.50 | 3.35 | 110 | 8250 | 9100 | 17350 |
| TMR 26V | 26 | 7.22 | 445/45R-19.5 | 3.20 | 2.25 | 2.73 | 0.77 | 0.59 | 0.92 | 2.69 | 1.10 | 2.94 | 1.22 | 2.50 | 2.95 | 1.42 | 2.50 | 3.15 | 1.62 | 2.50 | 3.35 | 110 | 8500 | 9800 | 18300 |
| TMR 28V | 28 | 7.22 | 445/45R-19.5 | 3.34 | 2.25 | 2.76 | 0.77 | 0.59 | 0.92 | 2.69 | 1.10 | 2.94 | 1.22 | 2.50 | 2.95 | 1.42 | 2.50 | 3.15 | 1.62 | 2.50 | 3.35 | 120 | 8750 | 10000 | 18750 |
| TMR 30V | 30 | 7.22 | 445/45R-19.5 | 3.43 | 2.25 | 2.79 | 0.76 | 0.59 | 0.92 | 2.69 | 1.10 | 2.94 | 1.21 | 2.50 | 2.95 | 1.41 | 2.50 | 3.15 | 1.61 | 2.50 | 3.35 | 120 | 9050 | 10200 | 19250 |

When using 445/45 R19.5 KARGO wheels, please add 2 cm to the each height mentioned above

DIMENSIONI GENERALI CARRO MISCELATORE 3 COCLEE ASSALI TRIDEM

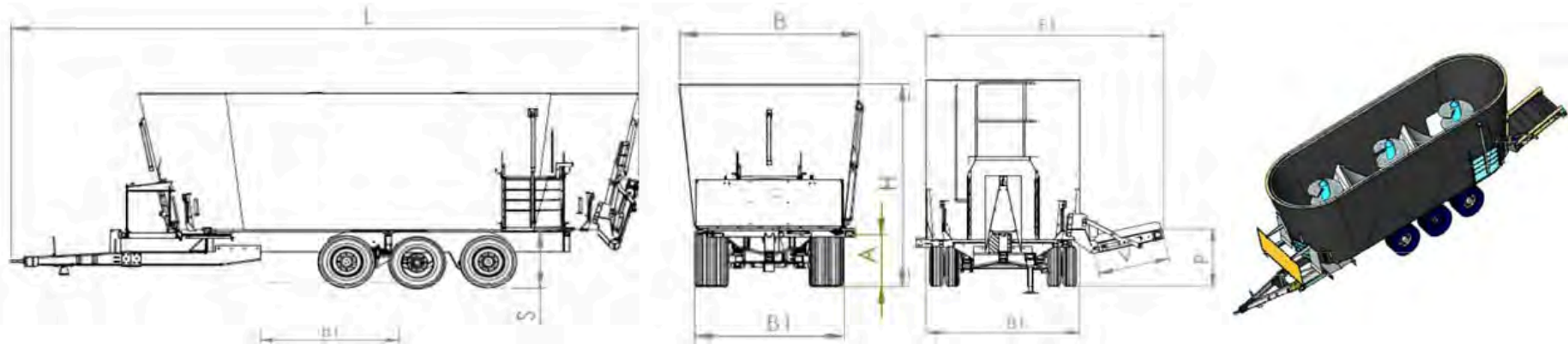

| Model | Dimensioni | Length (Meter) | Height (Meter) | | Width (Meter) | | | Unloading Height (Meter) | | | | | | | | | | | | HP Tractor | Net weight | Max Load | Max gross | | |
|---------|------------|----------------|----------------|---------|---------------|------|-----------|--------------------------|---|------|-------------|------|---|------|------|-------------|------|------|-------------|------------|------------|----------|-----------|-------|-------|
| | | | Wheels | 3 Axles | Bott. | Top | Side door | Front / Rear cross con. | Front/rear unloading tilting belt conveyor. | | | | Side/Rear unloading folding chain conveyor. | | | | | | | | | | | | |
| | | | | | | | | | V=1.0 Meter | | V=1.4 Meter | | V=1.0 Meter | | | V=1.4 Meter | | | V=1.8 Meter | | | | | | |
| | | | Mq³ | L | H | | B1 | B | S | A | P1 | F1 | P1 | F1 | P | F | F1 | P | F | | | | | F1 | P |
| | | | | | | | | | | | | | | | | | | | | | | | Kg | | |
| TMR 30V | 30 | 9.50 | 315/60R-22.5 | 2.76 | 2.25 | 2.65 | 1.10 | 0.89 | 1.22 | 2.69 | 1.40 | 2.94 | 1.55 | 2.50 | 2.95 | 1.75 | 2.50 | 3.15 | 1.95 | 2.50 | 3.35 | 135 | 11600 | 10800 | 22400 |
| TMR 35V | 35 | 9.50 | 315/60R-22.5 | 2.99 | 2.25 | 2.70 | 1.10 | 0.89 | 1.22 | 2.69 | 1.40 | 2.94 | 1.55 | 2.50 | 2.95 | 1.75 | 2.50 | 3.15 | 1.95 | 2.50 | 3.35 | 135 | 12000 | 12960 | 24960 |
| TMR 40V | 40 | 9.50 | 315/60R-22.5 | 3.24 | 2.25 | 2.75 | 1.10 | 0.89 | 1.22 | 2.69 | 1.40 | 2.94 | 1.55 | 2.50 | 2.95 | 1.75 | 2.50 | 3.15 | 1.95 | 2.50 | 3.35 | 150 | 12400 | 14400 | 26800 |
| TMR 45V | 45 | 9.50 | 315/60R-22.5 | 3.48 | 2.25 | 2.80 | 1.10 | 0.89 | 1.22 | 2.69 | 1.40 | 2.94 | 1.55 | 2.50 | 2.95 | 1.75 | 2.50 | 3.15 | 1.95 | 2.50 | 3.35 | 150 | 12600 | 16200 | 28800 |



Agrichampion[®]
first on the field

Rivenditore autorizzato



**Contattaci ora per ulteriori
informazioni e per richiedere
un preventivo gratuito.**

Agrichampion Srl

P.IVA IT01643360298

Via Guglielmo Oberdan n. 23,
45100 Rovigo (RO) - ITALIA

tel. +39 335 773 0811

info@agrichampion.com

www.agrichampion.com



@agrichampion